

# Le dossier technique

## La fiche technique

La fiche technique, que ce soit pour un accueil, une tournée ou un événement est très souvent la pierre d'achoppement des différents échanges entre organisateurs, producteurs et régisseurs.

Elle est élaborée par les différents corps techniques de l'équipe du théâtre ou de la compagnie et est souvent synthétisée par le régisseur général.

Elle est la preuve écrite d'une demande en technique et en personnel. Elle fait foi, en cas de doute ou de litige, des moyens mis à disposition.

Elle fait, généralement, partie intégrante du contrat.

Il existe plusieurs types de fiches techniques, suivant la position dans laquelle le spectacle est abordé.

### La fiche technique lumière d'un théâtre d'accueil

Elle doit mentionner :

la liste remise à jour du matériel lumière, du nombre de [circuits](#), fixes et « volants »

la marque et le modèle du jeu d'orgues

le type de [gradateurs](#)

le type de commande entre gradateurs et jeu d'orgues ([DMX...](#))

la liste des sources et leur quantité

une liste des consommables mis à disposition.

les accessoires divers ([pieds](#), coupes flux, platines...)

un plan et une coupe du théâtre, en général au 1/50e, sur papier ou fichier DWG

suivant la demande avec l'implantation des porteuses et du rideau de fer

(photopies à éviter, elles déforment le plan, qui devient faux...)

Elle mentionne également le contact du régisseur lumière du théâtre, la composition de l'équipe, les horaires de fonctionnement et un plan d'accès.

### La fiche technique lumière d'un spectacle en tournée.

Elle doit comporter :

un plan d'implantation à l'échelle

la puissance électrique nécessaire

le nombre de circuits nécessaires

la liste du matériel lumière demandé

la liste des filtres et leur format

les besoins en personnel technique

un planning de montage, d'exploitation et de démontage

[la liste des porteuses et leurs équipements](#) (le travail du [cintrier](#) – machiniste

responsable du fonctionnement des cintres - sera simplifié)

le contact de l'équipe technique.

Il est d'usage, après expédition de la fiche technique, de contacter le théâtre accueillant pour une mise au point du matériel et du planning. Le matériel du théâtre aura été étudié avec soin et les demandes éventuelles de location sont discutées au cas par cas.

On veille à utiliser au maximum les ressources proposées (par exemple : comparer les ouvertures des découpes existantes avec ses besoins avant d'imposer la location de découpes d'une autre marque).

Faire figurer toutes les coordonnées du régisseur qui a synthétisé les différentes demandes de son équipe, et ce sur chaque page de la fiche technique.

## Le plan lumière

Le plan lumière fait partie intégrante du dossier technique et son élaboration doit être réalisée avec précision.

Il doit comporter :

tous les projecteurs avec les numéros de filtre, de [circuit](#), et le couplage des appareils.

les numéros de porteuses ou le plan du gril.

une échelle suffisamment détaillée. Généralement au 1/50e.

une légende qui mentionne les projecteurs et leurs symboles ainsi que la date de réalisation du plan, son échelle, le nom du spectacle et les coordonnées du dessinateur si nécessaire.

la cotation du plan (notamment l'écartement des projecteurs pour faciliter le montage).

Une coupe est réalisée dans la même échelle que le plan. Elle comporte les projecteurs sur porteuses, [pieds](#), platines, les pendrillons et frises et toute partie du décor jugée utile pour l'implantation lumière.

L'oeil du spectateur au premier rang est mentionné. Il permet de calculer toutes les «découvertes» (parties techniques visibles des spectateurs) et les hauteurs des porteuses lumière.

Un cutch et un rapporteur sont nécessaires pour tout travail sur plan « à la main ».

L'apparition des logiciels de dessin a fait évoluer le métier de régisseur lumière. Les outils informatiques permettent des échanges d'informations rapides. L'adaptation des plans en tournée se fait plus facilement.

Plusieurs logiciels existent et leur utilisation doit correspondre aux besoins du régisseur et du théâtre. Le logiciel « Autocad » est souvent utilisé pour les grands lieux et une formation est conseillée. D'autres logiciels existent comme Autosketch, Claris Draw, Mini cad, Canvas, Stardaw...



Les [normograpes](#) sont nécessaires pour faire des plans « à la main ». Plusieurs exemplaires existent pour la lumière mais également pour le son. On veillera à utiliser des symboles se rapprochant de l'échelle du plan.

Il n'y a pas de symbole obligatoire mais certains normograpes indiquent les symboles les plus

couramment utilisés.

## Exemple de plan lumière

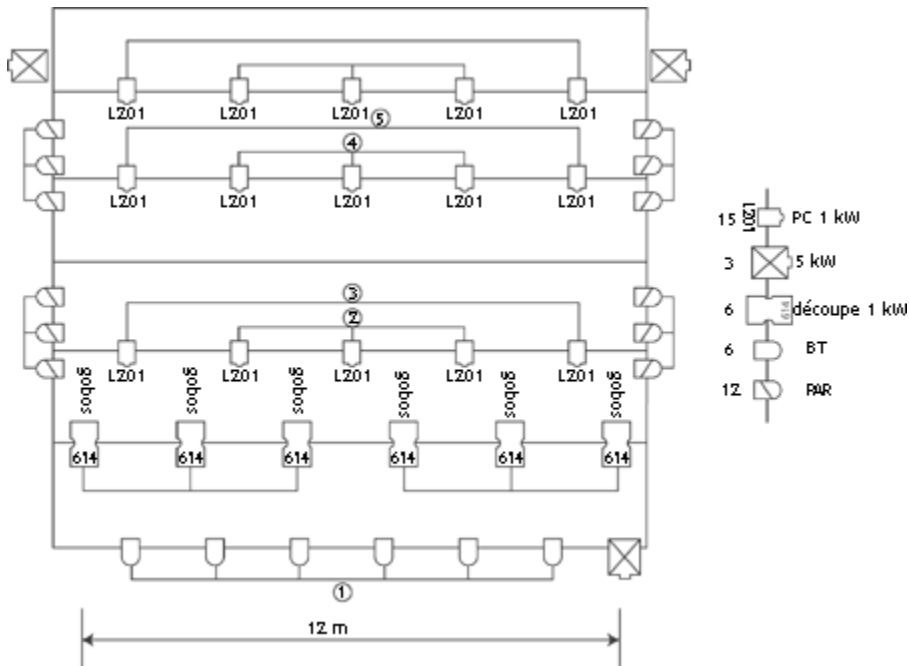

Détail du plan lumière

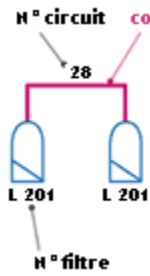

La sérénité du montage et des réglages lumière dépend de la clarté des indications portées sur le plan : numéros de circuit, référence de filtres et couplages.